

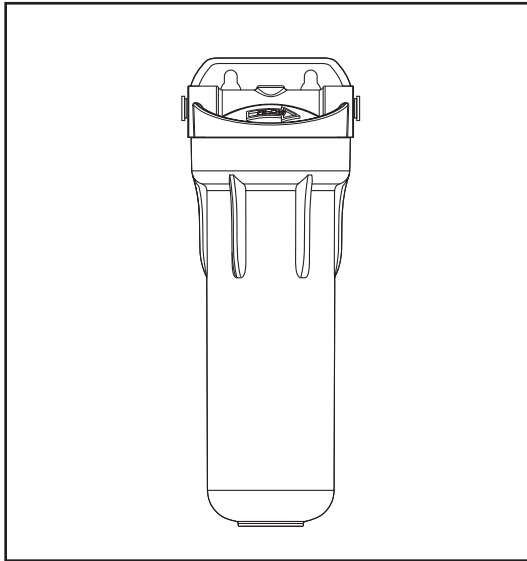

293 Wright St. • Delavan, WI 53115

Phone: 800.937.6664

www.omnifilter.com



Model SFM2, Series C

Undersink Water Filter

INSTALLATION INSTRUCTIONS

English Pages 2-4

Replacement Parts Page 5

Modelo SFM2, Serie C

Filtro de agua debajo del fregadero

INSTRUCCIONES DE INSTALACIÓN

Español Páginas 7-10

Piezas de repuesto Página 10

Modèle SFM2, Série C

Filtre à eau pour sous évier

CONSIGNES D'INSTALLATION

Français Pages 11-14

Pièces de rechange Page 14

Tools and Fittings Required

- Pencil
- File
- Phillips screwdriver
- Pipe cutter or hacksaw

Parts Included

- Filter housing assembly with built-in mounting bracket and quick-connect fittings
- O-ring
- 3/8-inch (10 mm) tubing
- GAC1 Series C cartridge
- QC Elbows
- Filter housing wrench
- Mounting screws
- Silicone lubricant
- Cartridge change reminder

Herramientas y conexiones necesarias

- Lápiz
- Lima
- Destornillador Phillips
- Cortador de tuberías o sierra para cortar metales

Piezas incluidas

- Conjunto de portafiltro con soporte de montaje incorporado y empalmes de conexión rápida
- Junta en O
- 3/8-inch (10 mm) tubing
- GAC1 Serie C cartouche
- Codos de conexión rápida
- Llave para la caja
- Tornillos de montaje
- Lubricante de silicona
- Una etiqueta de aviso de cambio de cartouche

Outils et raccords nécessaires

- Crayon de bois
- Lime
- Tournevis Phillips
- Coupe-tube ou scie à métaux

Pièces comprises

- Ensemble de boîtier de filtre avec patte de montage intégrée et raccords rapides
- Joint torique
- 3/8-inch (10 mm) tubo
- GAC1 Série C cartoucho
- Coudes à raccordement rapide
- Clé pour boîtier de filtre
- Vis de fixation
- Lubrifiant silicone
- Étiquette de rappel de changement de cartoucho

For further operating, installation, maintenance, parts or assistance:

Call **OMNIFILTER Customer Service at 800.937.6664**

Para mayor información sobre la operación, instalación o el mantenimiento:

Llame al Servicio al Cliente de **OMNIFILTER 800.937.6664**

Pour de tout autre renseignement concernant le fonctionnement, l'installation ou l'entretien :

Appelez le service à la clientèle en composant le **800.937.6664**

OPERATING SPECIFICATIONS

Flow Rate:	1.0 gpm (3.8 L/min)
Pressure Range:	25–125 psi (1.7–8.62 bar)
Temperature Range:	40°F–100°F (4.4°C–37.8°C)
Capacity:	2,000 Gallons (7600 Liters)

PRECAUTIONS

⚠ WARNING Do not use with water that is microbiologically unsafe or of unknown quality without adequate disinfection before or after the system.

⚠ CAUTION Filter must be protected against freezing, which can cause cracking of the filter and water leakage.

⚠ CAUTION The rubber o-ring provides the water-tight seal between the cap and the bottom of the housing. It is important that the o-ring be properly seated in the groove below the threads of the housing or a water leak could occur.

⚠ CAUTION Because of the product's limited service life and to prevent costly repairs or possible water damage, we strongly recommend that the bottom of all opaque plastic housings be replaced every ten years. If the bottom of your housing has been in use for longer than this period, it should be replaced immediately. Date the bottom of any new or replacement housing to indicate the next recommended replacement date.

NOTES:

- For cold water use only.
- The contaminants or other substances removed or reduced by this water treatment device are not necessarily in your water. Ask your local water municipality for a copy of their water analysis, or have your water tested by a reputable water testing lab.
- Do not install where system will be exposed to direct sunlight.
- Filter cartridge life varies depending on filter type, usage, and water conditions.
- The replacement filter cartridge used with this system has a limited service life. Changes in taste, odor, or flow of the water being filtered indicate that the cartridge should be replaced.
- Use only **OMNIFILTER** replacement cartridges.
- This installation must comply with all applicable state and local regulations.
- Use only Teflon® tape without adhesive backing to seal joints. Do not use pipe compound ("pipe dope"), sticks, or similar compounds with this unit; they contain petroleum derivatives which will cause crazing and cracking of the plastic in the filter housing.
- Use only soap and water to clean filter housing and components.
- Do not use aerosol sprays (bug spray, cleaning fluids, etc.) near the filter. They contain organic solvents which will cause crazing and cracking of the plastic in the filter housing.
- After prolonged periods of non-use, such as a vacation, it is recommended that the system be flushed thoroughly. Let water run for 5-6 minutes before using.
- Do not use a torch near the unit.

- Some harmless bacteria may attack cellulose media cartridges such as the TO1. If your cartridge seems to disintegrate or develops a musty or moldy odor, switch to a synthetic media cartridge or consult the manufacturer.
- Wear safety glasses during installation.

INSTALLATION INSTRUCTIONS

NOTES:

- For standard undersink installation on 3/8-inch (10 mm) cold water line (copper or PVC pipe).
- Please read all instructions, specifications, and precautions before installing and using your SFM2 Series C filter.
- Install filter cartridge in filter housing according to the filter cartridge replacement instructions (below) before proceeding with installation.
- There must be a shut-off valve ahead of the filter.
- Numbered diagrams correspond with numbered steps.

Installation

1. If filter is unassembled: Make sure o-ring is clean. Remove silicone lubricant from parts bag. **(A)** Lubricate o-ring with silicone lubricant and press into o-ring groove at bottom of housing threads. Insert GAC1 Series C cartridge into housing and screw on cap with built-in mounting bracket. Hand-tighten only, do not use wrench.

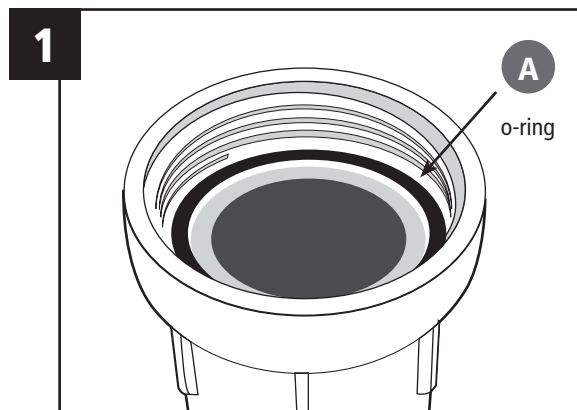

INSTALLATION CONTINUED

- (A) Turn off cold water supply and open nearest cold water faucet to release pressure in pipes before starting installation. Place a tray or towels under the cold water line to catch excess water. (B) Select location under sink where filter is to be mounted. Use mounting bracket as a template to mark screw locations. Mount filter in marked location using mounting bracket.

NOTE: (C) Allow 1½ inches (33 mm) clearance below housing to enable filter cartridge changes.

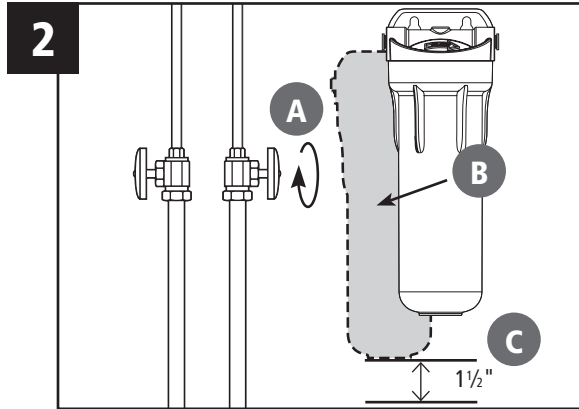

- (A) Using a pipe cutter or hacksaw, remove a 3-inch (76 mm) section of pipe from the 3/8-inch (10 mm) cold water line. Deburr ends of remaining pipe with a file. (B) Push a quick-connect elbow onto each end of remaining cold water line. Be sure to push elbow onto pipe until you hit a hard stop.

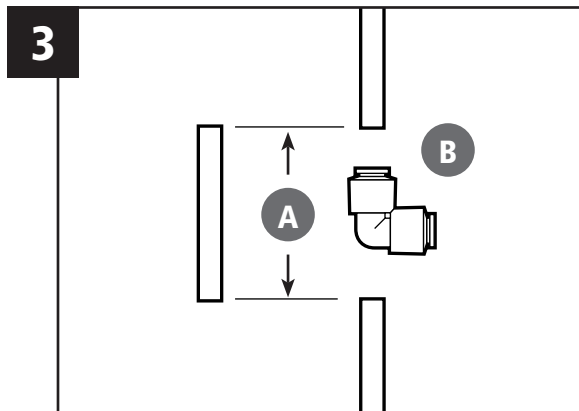

- Determine the lengths of tubing needed to connect the inlet and outlet sides of filter to the quick-connect fittings on the cold water line. Measure the tubing to the appropriate length to prevent kinking. Cut the tubing squarely. Assemble as shown in Figure 4, inserting tubing into appropriate inlet or outlet quick-connect fitting until it stops (flow arrow is on cap).

NOTE: The tubing should be pushed into the fitting approximately 5/8-inch (16 mm).

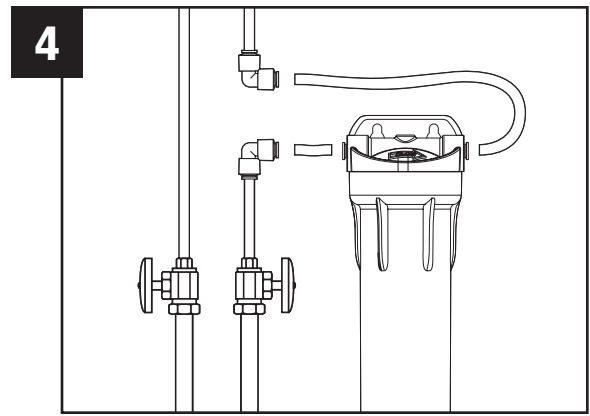

- (A) Slowly turn on the water supply to allow filter to fill with water, (B) and then press the red pressure-relief button on top of filter to release trapped air. Check for leaks before leaving installation.

NOTE: A drinking water cartridge may contain carbon fines (very fine black powder). After installation, flush the cartridge for 30 minutes to remove the fines before using the water. It is recommended that you run the tap at least 20 seconds prior to using water for drinking or cooking purposes.

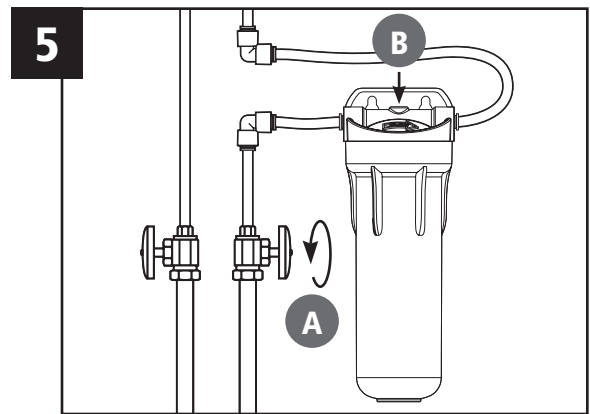

- NOTE:** Disconnecting the Tubing from the Quick-Connect Fittings. Routine maintenance and cartridge replacement will not require that you disconnect the tubing from the filter cap; however, tubing may be quickly and easily removed from the fittings if necessary. First, turn off the water supply to the filter and open faucet to release pressure. (A) Then, simply depress the gray collar around the inlet fitting of the housing (B) while pulling the tubing with your other hand. Repeat for the outlet fitting.

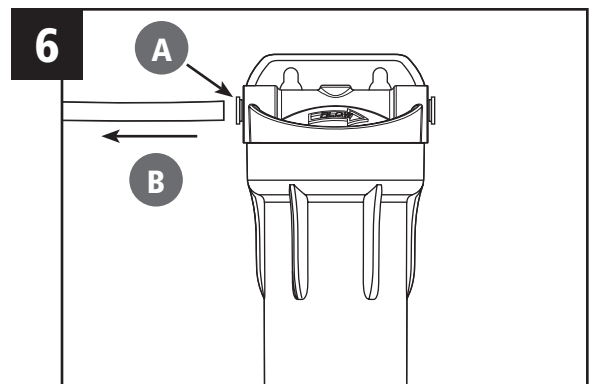

WHEN TO CHANGE THE CARTRIDGE

The life of the cartridge depends on the water volume used and the substances in the water. Normally the cartridge should be changed at intervals of 12 months or less. Replace the cartridge sooner if the water pressure at the faucet begins to drop noticeably or if you notice changes in the taste, color, or flow of the filtered water.

NOTE: Certain types of harmless bacteria will attack cellulose material. Cartridges containing cellulose, such as the TO1, may seem to disintegrate, produce a "sewer" or "rotten egg" odor, or form a black precipitate due to bacteria. If this happens, consult **OMNIFILTER** Customer Service for advice or select a different cartridge.

FILTER CARTRIDGE REPLACEMENT

A) (1) Turn off water supply to filter and place a tray or towel under the system to catch any water that spills during removal of the filter cartridge. (2) Depress red pressure-relief button, or open cold water faucet, then (3) unscrew and remove bottom of filter housing (See Figure A).

NOTE: If turning off water supply to filter will also turn off water supply to the rest of the home, be sure to fill a bucket of water first to allow you to clean housing after it has been removed.

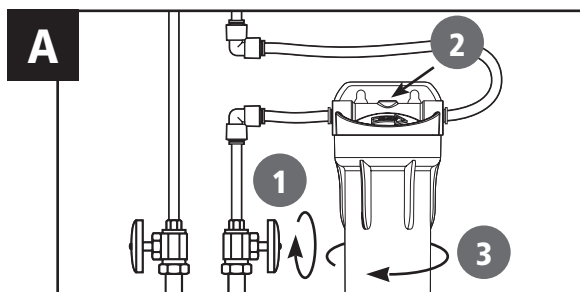

B) (1) Locate and remove large o-ring. Wipe it clean of lubricant, and set aside. (2) Discard used filter cartridge. Rinse out bottom of filter housing and fill 1/3 full with water. Add 1 tablespoon of bleach and scrub bottom of housing with nonabrasive sponge or cloth. Rinse thoroughly. Lubricate o-ring with clean silicone grease. Insert o-ring in groove and press into place.

NOTE: This step is important to ensure a proper housing seal. Make certain the o-ring is seated level in the groove.

Insert new filter cartridge in bottom of housing. Single gasket cartridges should be inserted in the housing with the gasket end facing the threads of the housing. Cartridges with tapered ends need to be installed with the open tapered end toward the threads of the housing. (See Figure B for correct installation).

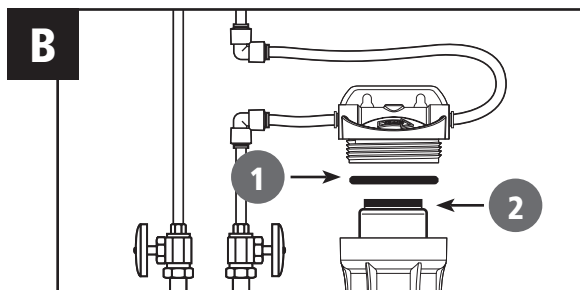

C) (1) Screw bottom of housing onto the cap and hand-tighten. DO NOT OVER-TIGHTEN. (2) Slowly turn on the water supply to allow filter to fill with water, then (3) press the red pressure-relief button on top of filter to release trapped air. Check for leaks before leaving installation.

NOTE: A drinking water cartridge may contain carbon fines (very fine black powder). After installation, flush the cartridge for 5 minutes to remove the fines before using the water. It is recommended that you run the tap at least 20 seconds prior to using water for drinking or cooking purposes.

We recommend using the GAC1 Series C replacement cartridge for the SFM2 Series C drinking water filter.

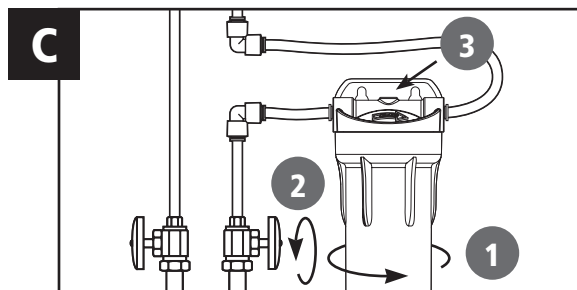

TROUBLESHOOTING

Leaks between cap and bottom of housing:

1. Turn off water supply and press the red pressure-relief button. Remove bottom of housing.
2. Clean o-ring and o-ring groove (located directly beneath threads of housing). Lubricate o-ring with silicone grease and replace securely into groove. Screw bottom of housing onto cap and hand-tighten. DO NOT OVER-TIGHTEN

Leaks on inlet/outlet connections:

1. Turn off water supply and turn on faucet to release pressure in pipes. Remove tubing from fitting (see Step 6 under *Installation Instructions*) and make sure end of tubing is cut squarely and free of burrs. Reinsert tubing into quick-connect fittings, making sure to push securely until tubing hits a hard stop.
2. Turn on water supply. If leaks persist, or if there are other leaks on system, turn off water supply. Call **OMNIFILTER** Customer Service at 800.937.6664.

REPLACEMENT PARTS

- 1 144802 Pressure Relief Button Kit (not visible)
- 2 154371 Blue cap
- 3 151121 O-ring
- 4 153219 Blue housing sump
- 5 150539 Housing wrench (not shown)
- 6 150580 Screw Kit (not shown)

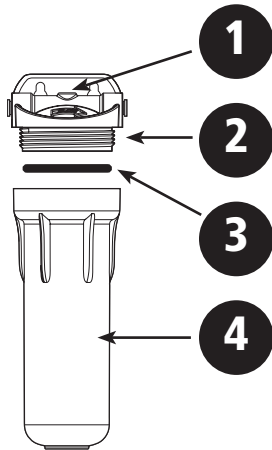

For replacement parts contact your local **OMNIFILTER** retailer or call **OMNIFILTER** Customer Service at 800.937.6664.

ESPECIFICACIONES DE FUNCIONAMIENTO

Caudal:	1.0 gpm (3.8 L/min)
Gama de presión:	25–125 psi (1.7–8.62 bar)
Gama de temperatura:	4.4°C–37.8°C (40°F–100°F)
Capacidad:	7,600 Litros (2,000 Galones)

PRECAUCIONES

⚠ ADVERTENCIA No lo utilice con agua que sea microbiológicamente peligrosa o de calidad desconocida sin usar una desinfección adecuada, antes o después del sistema.

PRECAUCIÓN Debe proteger el filtro contra la congelación, la cual puede causar resquebraaduras en el filtro y pérdida de agua.

PRECAUCIÓN La junta en O de goma suministra un sello hermético entre la tapa y el fondo del portafiltro. Es importante que la junta esté bien asentada en la ranura más arriba de las roscas del portafiltro sino podría haber pérdidas de agua.

PRECAUCIÓN Debido a la duración de servicio limitada del producto y para evitar reparaciones costosas o posibles daños debidos al agua, recomendamos encarecidamente que se reemplace la base de todos los portafiltros de plástico opaco cada diez años. Si el fondo de su portafiltro ha estado en servicio un tiempo mayor que este período, debe reemplazarse inmediatamente. Feche el fondo de todo portafiltro nuevo o de repuesto para indicar la próxima fecha recomendada de reemplazo.

NOTAS:

- Para uso únicamente con agua fría.
- Los contaminantes u otras sustancias eliminadas o reducidas por este dispositivo de tratamiento de agua no están necesariamente en su agua. Solicite al servicio de agua potable de su municipalidad una copia de sus pruebas de agua o haga que un laboratorio de prueba de agua de reputación le pruebe su agua.
- No lo instale en un lugar donde el sistema estará expuesto a la luz solar directa.
- La duración del cartucho filtrante varía según el tipo de filtro, el uso y el estado del agua.
- El cartucho filtrante de repuesto que se usa con este sistema tiene una duración de servicio limitada. Los cambios en el sabor, olor y caudal del agua filtrada indican que se debe cambiar el cartucho.
- Use sólo cartuchos de repuesto **OMNIFILTER**.
- Esta instalación debe cumplir con todas las leyes y reglamentos locales y estatales.
- Use sólo cinta de Teflon® sin respaldo adhesivo para sellar las juntas. No use compuestos para tubería ("aditivo para tuberías"), barras, ni compuestos similares en esta unidad; éstos contienen derivados de petróleo que pueden agrietar y resquebrajar el plástico del portafiltro.
- Use sólo jabón y agua para limpiar el portafiltro y sus componentes.
- No utilice rociadores de aerosol (matainsectos, líquidos de limpieza, etc.) cerca del filtro. Éstos contienen disolventes orgánicos que pueden agrietar y resquebrajar el plástico del portafiltro.

- Después de períodos prolongados sin uso, como por ejemplo durante las vacaciones, se recomienda que se limpie bien el sistema con una descarga de agua. Deje correr el agua durante 5 a 6 minutos antes de usarla.
- No utilice un soplete cerca de la unidad.
- Algunas bacterias inofensivas pueden atacar los cartuchos de material de celulosa TO1. Si su cartucho se desintegra o produce un olor a humedad o moho, cámbielo por un cartucho de material sintético o consulte con el fabricante.
- Lleve anteojos de seguridad durante la instalación.

INSTRUCCIONES DE INSTALACIÓN

NOTAS:

- Para una instalación normal debajo del fregadero en tuberías de agua fría (de cobre o de PVC) de 10 mm (3/8 de pulgada).
- Lea todas las instrucciones, especificaciones y precauciones antes de instalar y usar el filtro SFM2 Serie C.
- Instale el cartucho filtrante en el portafiltro según las instrucciones de reemplazo del cartucho filtrante (a continuación) antes de continuar con la instalación.
- Debe haber una válvula de cierre anterior al filtro.
- El número de los dibujos corresponde con el número de los pasos.

Instalación

1. Si el filtro no está armado: Asegúrese de que la junta en O esté limpia. Saque el lubricante de silicona de la bolsa de piezas. **(A)** Lubrique la junta con lubricante de silicona y asíntela en la ranura al fondo de las roscas de la base del portafiltro. Introduzca el cartucho GAC1 Serie C dentro del portafiltro y atornille la tapa con soporte de montaje incorporado. Apriete solamente a mano, no use una llave.

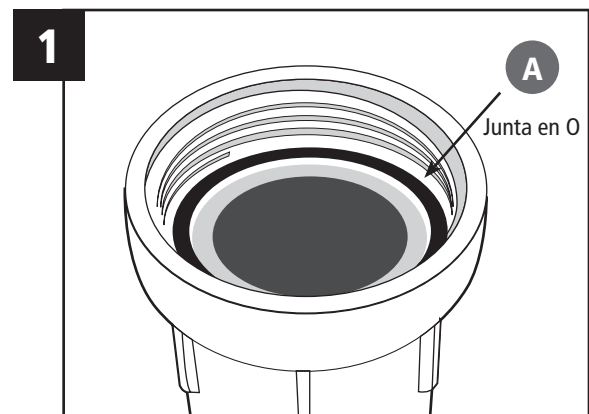

INSTRUCCIONES DE INSTALACIÓN CONTINUADO

2. (A) Corte el abastecimiento de agua y abra la llave del grifo de agua fría más cercana para descargar la presión en las tuberías antes de comenzar la instalación. Coloque una bandeja o una toalla debajo de la tubería de agua fría para recoger el exceso de agua. (B) Seleccione el lugar donde se va a montar el filtro debajo del fregadero. Use el soporte de montaje como plantilla para marcar la posición de los tornillos. Use el soporte de montaje para montar el filtro en la posición marcada.

NOTA: (C) Deje un espacio de 33 mm (1½ pulgadas) debajo del portafiltro para permitir los cambios de cartucho filtrante.

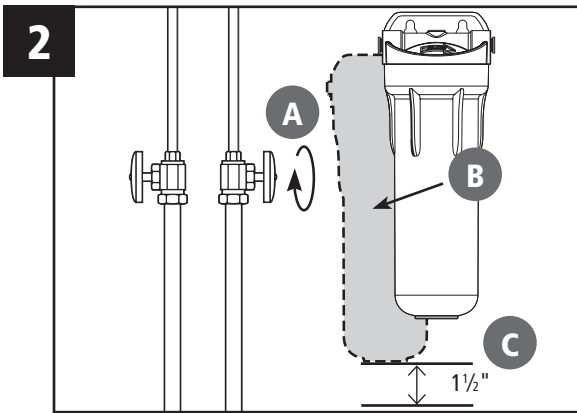

3. (A) Use un cortador de tubos o sierra para cortar metales para quitar un segmento de 76 mm (3 pulgadas) de tubo (de la tubería de agua fría de 10 mm (3/8 de pulgada)). Alise los extremos de la tubería restante con una lima. (B) Introduzca un codo de conexión rápida en cada extremo de la tubería de agua fría restante. Asegúrese de empujar el codo hacia dentro del tubo hasta que tope fuertemente.

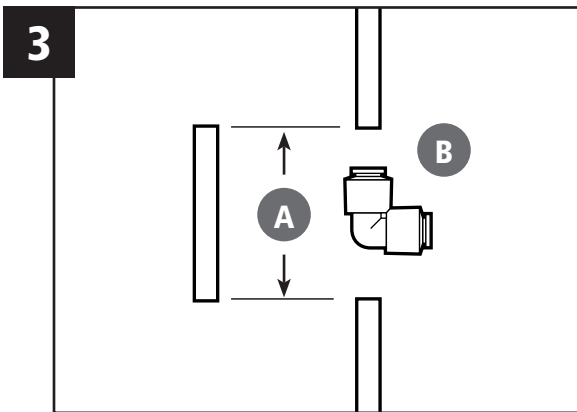

4. Determine la longitud de los tubos que necesita para conectar los lados de entrada y de salida del filtro a los empalmes de conexión rápida en la tubería de agua fría. Mida la longitud adecuada de los tubos para evitar dobleces. Corte el tubo a escuadra. Arme según se muestra en la figura 4, introduciendo el tubo en el empalme de conexión rápida apropiado de entrada o salida hasta que se detenga (la flecha de flujo está en la tapa).

NOTA: Se debe empujar el tubo hacia dentro del empalme aproximadamente 16 mm (5/8 de pulgada).

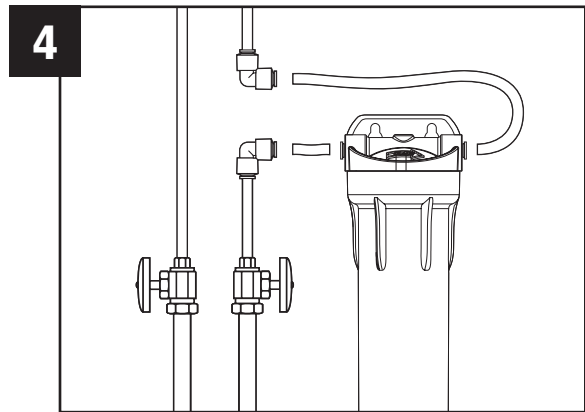

5. (A) Abra lentamente el suministro de agua al filtro (B) y para oprima el botón de descarga de presión rojo en la tapa para soltar el aire atrapado. Verifique si hay pérdidas. Abra el grifo más cercano y deje correr el agua durante 10 minutos, espere una hora, y luego descargue agua de nuevo durante 10 minutos.

NOTA: Un cartucho de agua potable puede contener partículas finas de carbono (polvo negro muy fino). Después de determinar la instalación, deje correr el agua por el cartucho durante 30 minutos para eliminar las partículas finas antes de usar el agua. Se recomienda que deje correr el agua del grifo por lo menos 20 segundos antes de usar el agua para beber o cocinar.

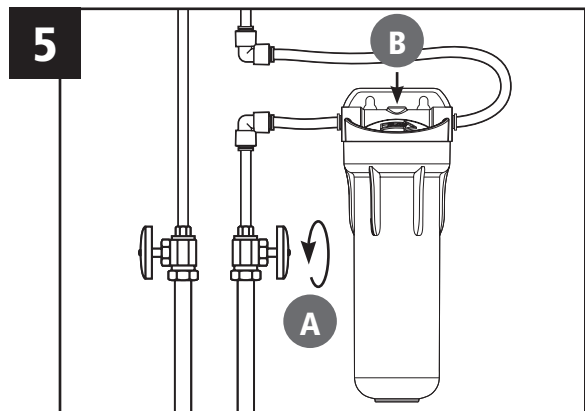

INSTRUCCIONES DE INSTALACIÓN CONTINUADO

6. **NOTA:** *Desconexión del tubo de los empalmes de conexión rápida.* El mantenimiento rutinario y el reemplazo del cartucho no requieren que desconecte el tubo de la tapa del filtro. Sin embargo, se puede sacar rápida y fácilmente el tubo de los empalmes si fuera necesario. Primero, corte el abastecimiento de agua al filtro y abra la llave del grifo de agua para descargar la presión. **(A)** Luego, simplemente oprima el collar gris ubicado alrededor del empalme de entrada del portafiltro **(B)** mientras tira del tubo con la otra mano. Repita para el empalme de salida.

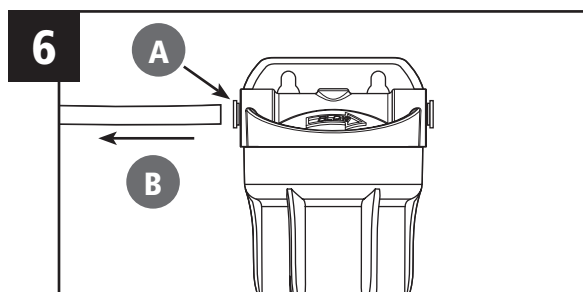

CUÁNDO DEBE CAMBIAR EL CARTUCHO

La duración del cartucho depende del volumen de agua que usa y de las sustancias en el agua. Normalmente el cartucho debiera cambiarse a intervalos de tres a seis meses o menos. Reemplace el cartucho más a menudo si la presión del agua en el grifo empieza a bajar notoriamente o si observa cambios en el sabor, color o caudal del agua filtrada.

NOTA: Algunos tipos de bacterias inofensivas atacan los materiales de celulosa. Los cartuchos que contienen celulosa, tales como el TO6, pareciera que se desintegraran, produjeran un olor a "desagüe" o a "huevo podrido", o formaran un precipitado negro debido a las bacterias. Si esto sucede, consulte al Servicio al Cliente de **OMNIFILTER** para que le aconsejen o seleccionen un cartucho distinto.

REEMPLAZO DEL CARTUCHO FILTRANTE

- A)** **(1)** Corte el abastecimiento de agua al filtro y coloque una bandeja o una toalla debajo del sistema para recoger cualquier agua que se derrame durante el desmontaje del cartucho filtrante. **(2)** Oprima el botón rojo de descarga de presión o abra el grifo de agua fría y luego **(3)** destornille y quite la base del portafiltro (vea la figura A).

NOTA: Si al cortar el suministro de agua al filtro también va a cortar el abastecimiento de agua al resto de su casa, asegúrese primero de llenar un balde de agua que le permita limpiar el portafiltro una vez que lo haya quitado.

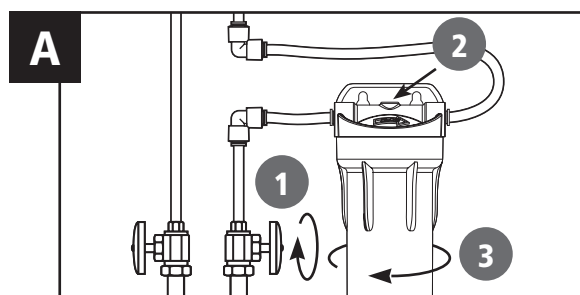

- B)** **(1)** Ubique y quite la junta en o grande, límpiela de lubricante y déjela a un lado. **(2)** Deseche el filtro usado. Enjuague el fondo del portafiltro y llénela un 1/3 de agua. Añada 1 cucharada de blanqueador y frote la base del portafiltro con una esponja o paño no abrasivos. Enjuague bien. Lubrique la junta en o con grasa de silicona limpia. Introduzca la junta en O en la ranura y presiónela para asentarla en su sitio.

NOTA: Este paso es importante para asegurar un sello adecuado del portafiltro. Asegúrese de que la junta en o esté asentada a nivel en la ranura.

Introduzca el nuevo cartucho filtrante en la base del portafiltro. Los cartuchos con junta sencilla deben introducirse en el portafiltro de modo que el extremo con junta quede orientado hacia las roscas del portafiltro. Los cartuchos con extremos cónicos deben instalarse con el extremo cónico abierto orientado hacia las roscas del portafiltro (vea la instalación correcta en la figura B).

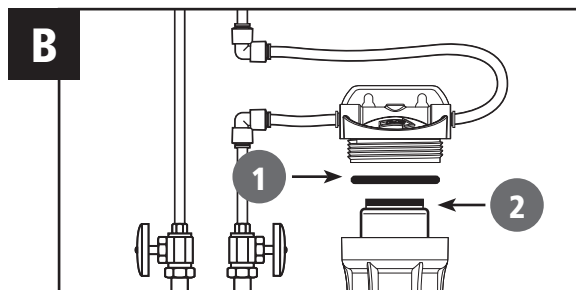

REEMPLAZO DEL FILTRANTE *CONTINUADO*

C) (1) Atornille el fondo del portafiltro a la tapa y apriételo a mano. **NO APRIETE DEMASIADO.** (2) Abra lentamente el suministro de agua para dejar que el filtro se llene de agua. (3) Oprima el botón de descarga de presión de color rojo para soltar el aire atrapado. Compruebe que no haya pérdidas antes de dejar la instalación.

NOTA: Un cartucho de agua potable puede contener partículas finas de carbono (polvo negro muy fino). Después de determinar la instalación, deje correr el agua por el cartucho durante 30 minutos para eliminar las partículas finas antes de usar el agua. Se recomienda que deje correr el agua del grifo por lo menos 20 segundos antes de usar el agua para beber o cocinar.

Se recomienda usar el cartucho de repuesto GAC1 Serie C para el filtro de agua potable SFM2 Serie B.

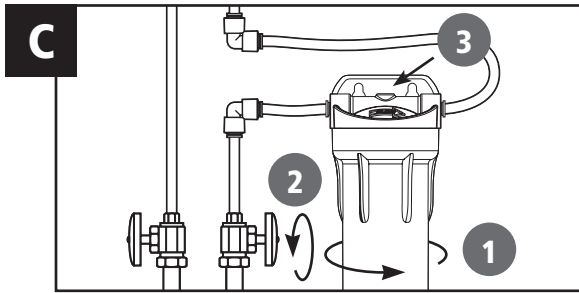

PIEZAS DE REPUESTO

1	144802	Juego de botón de descarga de presión (no está visible)
2	154371	Tapa azul
3	151121	Junta en O
4	153219	Colector de portafiltro azul
5	150539	Llave para la caja (no se muestra)
6	150580	Juego de tornillos (no se muestra)

Para obtener piezas de repuesto, póngase en contacto con el comerciante minorista de productos **OMNIFILTER** o llame al Departamento de Servicio al Cliente de **OMNIFILTER** al 800.937.6664.

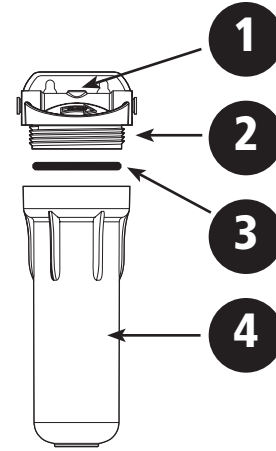

LOCALIZACIÓN Y SOLUCIÓN DE PROBLEMAS

Pérdidas de agua entre la tapa y el fondo del portafiltro:

1. Corte el suministro de agua y oprima el botón de descarga de presión.
2. Limpie y lubrique la junta en o con grasa de silicona. Además, limpie la ranura donde se asienta la junta en o con un paño limpio. Vuelva a poner la junta en o en la ranura arriba de las roscas. Enrosque firmemente el fondo del portafiltro de nuevo a la tapa a mano. **NO APRIETE DEMASIADO.**

Pérdidas en las conexiones de entrada/salida:

1. Corte el abastecimiento de agua al filtro y abra la llave del grifo de agua para descargar la presión en las tuberías. Saque el tubo del empalme (vea el Paso 6 Bajo Instrucciones de Instalación) y asegúrese de que el extremo del tubo esté cortado a escuadra y esté libre de rebabas. Vuelva a introducir el tubo en el empalme de conexión rápida, asegurándose de empujar el tubo firmemente hasta que tope fuertemente.
2. Abra la llave de suministro de agua. Si todavía hay pérdidas, o si hay otras pérdidas en el sistema, corte el suministro de agua. Llame al Servicio al Cliente de **OMNIFILTER** al 800.937.6664.

CARACTÉRISTIQUES DE FONCTIONNEMENT

Flow Rate:	3,8 L/min
Pressure Range:	1,7–8,62 bar
Temperature Range:	4,4°C–37,8°C
Capacity:	7 600 Litres

PRÉCAUTIONS À PRENDRE

⚠ AVERTISSEMENT N'utilisez pas le filtre avec de l'eau qui est micro biologiquement impropre à la consommation ou de qualité inconnue sans une désinfection correcte avant ou après le système.

ATTENTION le filtre doit être protégé contre le gel, car il risque de se fissurer et de provoquer une fuite d'eau.

ATTENTION Le joint torique en caoutchouc réalise l'étanchéité entre le couvercle et le fond du boîtier. Il est important que le joint torique soit correctement enfoncé dans la gorge située au-dessus des filets du boîtier sinon il y a risque qu'une fuite d'eau se produise.

ATTENTION Parce que la durée de vie du produit est limitée et afin d'éviter des réparations coûteuses ou des dégâts des eaux éventuels, nous vous conseillons fortement de remplacer tous les fonds de boîtier opaques tous les dix ans. Si votre fond de boîtier a été en service plus longtemps, il faut le remplacer immédiatement. Dater tout fond de boîtier neuf ou de rechange pour indiquer la date future de remplacement.

REMARQUES :

- Pour usage sur eau froide uniquement.
- Les contaminants et autres substances enlevées ou réduites par ce système de traitement d'eau ne se trouvent pas forcément dans votre eau. Demandez une copie d'analyse à votre service d'eau municipal ou faites tester votre eau par un laboratoire d'essai de bonne renommée.
- N'installez pas votre système là où il sera exposé directement au soleil.
- La vie des cartouches filtrantes dépend du type de filtre, de l'utilisation et de la qualité de l'eau.
- La cartouche filtrante de rechange utilisée sur cet appareil a une durée de vie limitée. Un changement du goût, de l'odeur ou de débit de l'eau filtrée indique que la cartouche filtrante doit être remplacée.
- Utilisez exclusivement des cartouches de rechange **OMNIFILTER**.
- L'installation doit être conforme à tous les règlements provinciaux et locaux en vigueur.
- Utilisez uniquement du ruban Téflon® non adhésif pour réaliser l'étanchéité des joints. N'utilisez pas de mastic pour joints (pâte à joint), de pâte à joint en bâtonnets ou de produits similaires sur cet appareil, car ces produits contiennent des dérivés pétroliers qui provoqueront le craquelage et la fissuration du boîtier du filtre.
- Utilisez exclusivement de l'eau et du savon pour nettoyer le boîtier de filtre et les composants.
- N'utilisez pas de bombes aérosols (insecticide, produits de nettoyage, etc.) près du filtre car ceux-ci contiennent des solvants organiques qui provoqueront le craquelage et la fissuration du boîtier du filtre.

- Après de longues périodes d'inactivité, comme par exemple après des vacances, il est recommandé de rincer le système à fond en laissant l'eau couler pendant 5 à 6 minutes avant l'utilisation.
- N'utilisez pas de chalumeau près de l'appareil.
- Certaines bactéries inoffensives peuvent attaquer les cartouches à milieu cellulosique comme par exemple les TO1. Si votre cartouche semble se désintégrer ou développer une odeur de moisi, remplacez-la par une cartouche à milieu synthétique ou consultez le fabricant.
- Portez des lunettes de sécurité pendant l'installation.

CONSIGNES D'INSTALLATION

REMARQUES :

- Pour installation standard sous évier sur conduite d'eau froide (tuyau cuivre ou PVC) de 10 mm (3/8 po).
- Veuillez lire toutes les instructions, caractéristiques techniques et précautions à prendre avant d'installer votre filtre SFM2 Série C et de l'utiliser.
- Installer la cartouche filtrante dans le boîtier du filtre en suivant les instructions de remplacement de la cartouche filtrante (ci-dessous) avant de commencer l'installation.
- Il doit y avoir un robinet d'arrêt à l'amont du filtre.
- Les numéros des schémas correspondent à ceux des étapes.

Installation

1. Si le filtre n'est pas assemblé : Assurez-vous que le joint torique est propre. Retirez le lubrifiant silicone du sac de pièces. **(A)** Lubrifiez le joint torique avec le lubrifiant silicone et enfoncez-le dans la gorge de joint torique située au bas des filets du boîtier. Placez une cartouche GAC1 Série C dans le boîtier et vissez sur le capuchon muni de la patte de montage intégrée. Serrez à la main seulement, n'utilisez pas de clé.

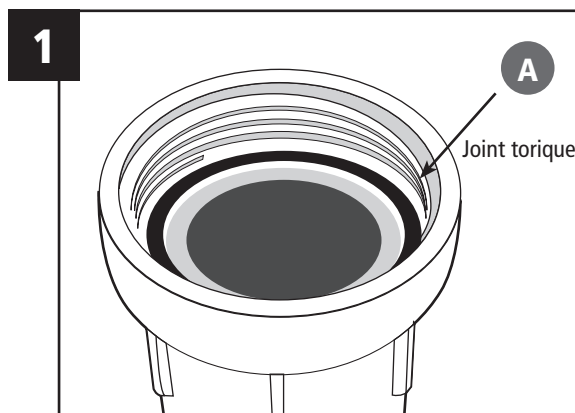

INSTRUCTIONS D'INSTALLATION CONTINUÉ

2. (A) Coupez l'eau froide et ouvrez le robinet d'eau froide le plus proche pour dépressuriser les tuyaux avant de commencer l'installation. Placez un plateau ou des serviettes sous le tuyau d'eau froide pour capter l'excès d'eau. (B) Choisissez un emplacement sous l'évier pour le montage du filtre. Utilisez la patte de montage comme gabarit pour marquer l'emplacement des vis. Montez le filtre à l'emplacement choisi à l'aide de la patte de montage.

REMARQUE : (C) Laissez 1½ pouces (38 mm) de jeu sous le boîtier pour permettre le changement de cartouche.

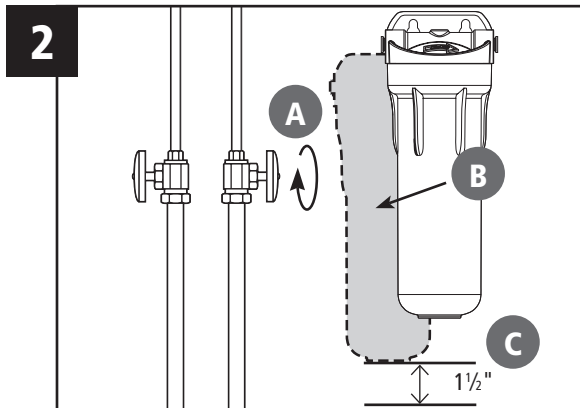

3. (A) À l'aide d'un coupe-tube ou d'une scie à métaux, enlevez un morceau de 76 mm (3 po) de long du tuyau d'eau froide de 10 mm (3/8 po). Ébarbez les extrémités du tuyau restant à l'aide d'une lime. (B) Enfoncez un coude à raccordement rapide sur chaque extrémité du tuyau d'eau froide restant. Poussez le coude bien à fond jusqu'à ce qu'il bute franchement.

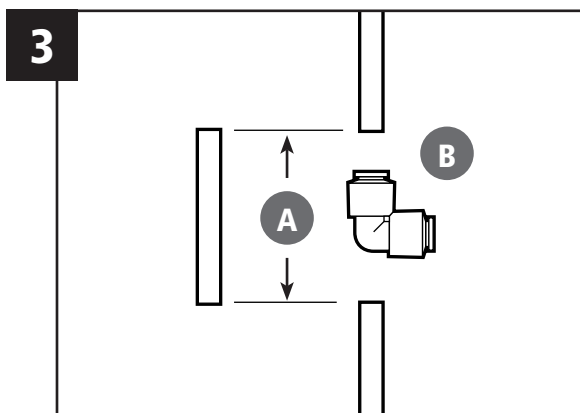

4. Déterminez les longueurs de tube nécessaires pour raccorder l'entrée et la sortie du filtre aux raccords rapides installés sur le tuyau d'eau froide. Mesurez correctement la longueur du tube pour éviter toute pliure. Coupez le tube bien droit. Assemblez-le comme indiqué à la figure 4, en enfonçant le tube dans le raccord rapide d'entrée ou de sortie jusqu'à ce qu'il bute. (La flèche indiquant le sens d'écoulement est située sur le capuchon).

REMARQUE : Les tubes doivent pénétrer dans les raccords sur environ 16 mm (5/8 po).

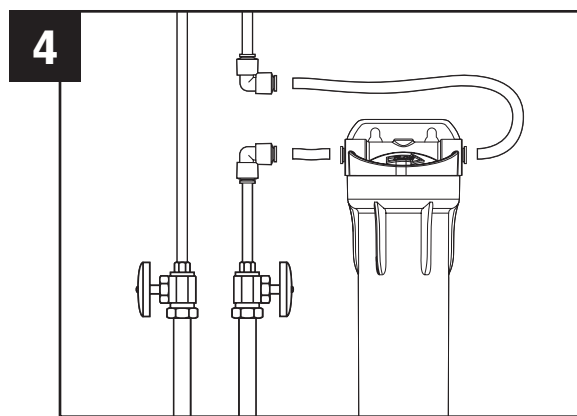

5. (A) Ouvrez lentement l'arrivée d'eau au filtre (B) et appuyez sur le bouton rouge de dépressurisation situé sur le couvercle pour évacuer l'air. Vérifiez qu'il n'y a pas de fuites. Ouvrez le robinet le plus proche et laissez l'eau couler pendant 10 minutes pour rincer. Attendez une heure et rincez à nouveau pendant 10 minutes.

REMARQUE : Il se peut qu'une cartouche pour eau potable contienne de fines particules de carbone (poudre noire très fine). Après installation, rincez la cartouche pendant 30 minutes pour enlever les particules avant d'utiliser l'eau. Il est conseillé de faire couler l'eau pendant au moins 20 secondes avant de l'utiliser pour la boisson ou pour faire la cuisine.

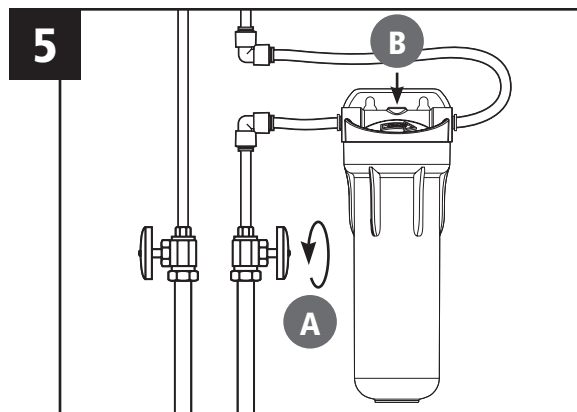

INSTRUCTIONS D'INSTALLATION CONTINUÉ

6. NOTE: Débranchement du tube des raccords rapides.

L'entretien de routine ou le remplacement des cartouches ne nécessite pas de débrancher le tube du capuchon du filtre ; cependant, si nécessaire, le tube est facile à débrancher rapidement des raccords. D'abord, coupez l'arrivée d'eau au filtre et ouvrez le robinet pour dépressuriser. (A) Il suffit ensuite d'appuyer sur la bague grise située autour du raccord d'entrée (B) du boîtier tout en tirant sur le tube de l'autre main. Répétez pour le raccord de sortie.

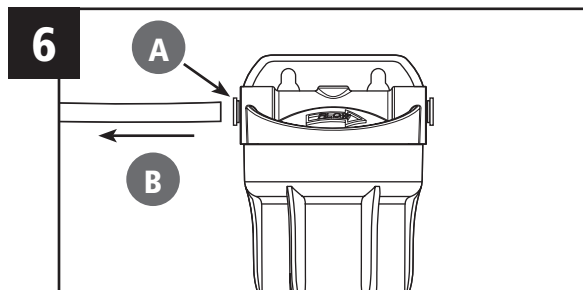

QUAND FAUT-IL CHANGER LA CARTOUCHE

La durée de vie de la cartouche dépend du volume d'eau utilisé et des substances se trouvant dans l'eau. Normalement la cartouche devrait être remplacée à intervalles de 3 à 6 mois ou moins. Remplacez-la plus souvent si la pression d'eau au robinet commence à diminuer de manière perceptible ou si vous remarquez un changement du goût, de la couleur ou du débit de l'eau filtrée.

REMARQUE : Certains types de bactéries inoffensives attaquent les matériaux cellulotiques. Les cartouches contenant de la cellulose comme les TO1 peuvent sembler se désintégrer ou développer une odeur d'égout ou d'œufs pourris ou former un précipité noir dû aux bactéries. Dans ce cas, le service clientèle d'**OMNIFILTER** pourra vous conseiller une cartouche différente.

REPLACEMENT DE LA CARTOUCHE FILTRANTE

A) (1) Coupez l'arrivée d'eau au filtre et placez un plateau ou une serviette sous le système d'eau froide pour capter l'eau qui risque de couler lors du démontage de la cartouche filtrante. (2) Appuyez sur le bouton rouge de dépressurisation ou ouvrez le robinet d'eau froide puis (3) dévissez le fond de boîtier de filtre et enlevez-le (voir Figure A).

REMARQUE : Si vous devez couper l'eau dans tout le logement afin de couper l'arrivée d'eau au filtre, remplissez d'abord un sceau d'eau pour pouvoir nettoyer le boîtier après l'avoir enlevé.

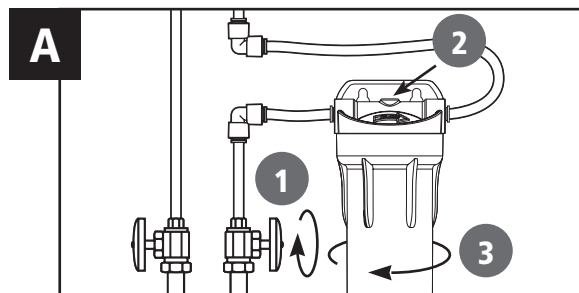

B) (1) Localisez le grand joint torique, enlevez-le, essuyez-le pour enlever le lubrifiant et mettez-le de côté. (2) Enlevez la vieille cartouche et jetez-la. Ajoutez une cuillère à soupe d'eau de javel et frottez le fond de boîtier avec une éponge non abrasive ou un chiffon. Rincez bien à fond. Lubrifiez le joint torique avec de la graisse silicone propre. Enfoncez le joint dans la gorge et appuyez dessus pour le mettre en place.

REMARQUE : Cette étape est importante pour assurer une bonne étanchéité du boîtier. Assurez-vous que le joint torique est bien à plat dans sa gorge.

Placez la cartouche filtrante neuve dans le fond de boîtier. Les cartouches à un seul joint doivent être insérées dans le boîtier avec l'extrémité portant le joint dirigée vers les filets du boîtier. Les cartouches à extrémités effilées doivent être installées avec l'extrémité ouverte dirigée vers les filets du boîtier (voir l'installation correcte à la figure B).

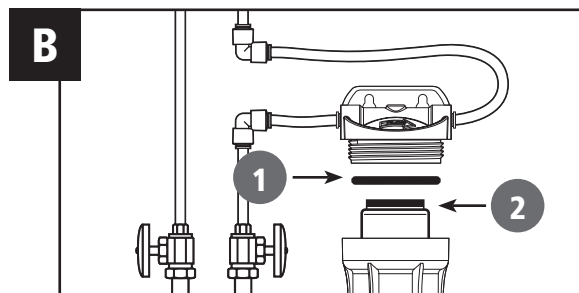

REEMPLACEMENT DE LA FILTRANTE *CONTINUÉ*

- C) (1) Vissez le fond de boîtier sur le couvercle et serrez-le à la main. **NE SERREZ PAS TROP FORT.** (2) Ouvrez l'eau lentement pour laisser le filtre se remplir d'eau. (3) Appuyez sur le bouton rouge de dépressurisation pour évacuer l'air. Avant de partir, vérifiez qu'il n'y a pas de fuite.

REMARQUE : Il se peut qu'une cartouche pour eau potable contienne de fines particules de carbone (poudre noire très fine). Après installation, rincez la cartouche pendant 30 minutes pour enlever les particules avant d'utiliser l'eau. Il est conseillé de faire couler l'eau pendant au moins 20 secondes avant de l'utiliser pour la boisson ou pour faire la cuisine.

Nous vous conseillons d'utiliser la cartouche de rechange GAC1 série C sur le filtre à eau potable SFM2 série B.

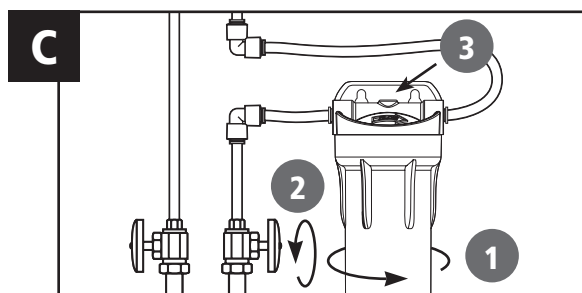

PIÈCES DE RECHANGES

1	144802	Kit de bouton de dépressurisation (non visible)
2	154371	Capuchon bleu
3	151121	Joint torique
4	153219	Fond de boîtier bleu
5	150539	Clé de boîtier (non illustrée)
6	150580	Kit de vis (non illustrée)

Pour obtenir des pièces de rechange, contactez votre détaillant **OMNIFILTER** local ou appelez le service client d'**OMNIFILTER** au 800.937.6664.

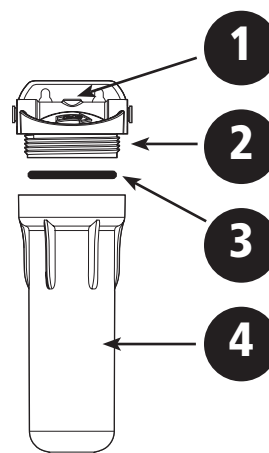

GUIDE DE DÉPANNAGE

Fuite entre le couvercle et le fond du boîtier :

1. Coupez l'arrivée d'eau et appuyez sur le bouton de dépressurisation.
2. Nettoyez le joint torique et lubrifiez-le avec de la graisse au silicone. Nettoyez également la gorge du joint torique avec un chiffon propre. Remettez le joint torique dans sa gorge située au-dessus des filets. Revissez fermement le fond de boîtier sur le couvercle à la main. **NE SERREZ PAS TROP FORT.**

Fuites aux raccords d'entrée ou de sortie :

1. Coupez l'arrivée d'eau et ouvrez le robinet pour dépressuriser les tuyaux. Enlevez le tube du raccord (voir Étape 6 au chapitre Instructions d'Installation) et assurez-vous que l'extrémité du tube est coupée bien droit et qu'elle est exempte de bavures. Renfonchez le tube dans les raccords rapides, en vous assurant qu'il est enfoncé fermement jusqu'à ce qu'il bute franchement.
2. Ouvrez l'eau. Si la fuite persiste, ou s'il y a d'autres fuites dans l'appareil, coupez l'arrivée d'eau. Appelez le service client **OMNIFILTER** en composant le 800.937.6664.

Limited 5 Year Warranty

OMNIFILTER warrants to the original owner (under normal use): Water Filter Housings to be free from defects in material and/or workmanship for five (5) years from the date of purchase. Any replacement products furnished will be free from defects in material and/or workmanship for the remainder of the original warranty period. This warranty does not cover: (1) filter cartridges (2) damage due to lightning or other conditions beyond the control of OMNIFILTER (3) defects not reported within the above time period, (4) items manufactured by other companies, (5) problems arising from failure to comply with OMNIFILTER instructions, (6) problems and/or damage arising from acts of nature, abuse, misuse, negligence or accident by any party other than OMNIFILTER, (7) problems and/or damage resulting in whole or in part from alteration, modification, repair or attempted alteration, modification or repair by any party other than OMNIFILTER, (8) noncompliance with applicable codes/ordinances.

If a defect in workmanship and/or material in a product or part covered by the warranty should arise, OMNIFILTER, at its sole discretion, will repair or replace the defective product or part (OMNIFILTER may consider, in good faith, the customer's preference).

All claimed defective product must: (1) be authorized for return by OMNIFILTER with an RGA number (2) include proof of the purchase date of the product or part (3) returned to OMNIFILTER prior to the expiration of the warranty date, at the customer's expense, shipment pre-paid, (4) be accompanied by a letter detailing the Model Number, Serial Number (if any), and a brief description of the problem.

TO THE MAXIMUM EXTENT PERMITTED BY APPLICABLE LAW, OMNIFILTER DISCLAIMS ALL OTHER WARRANTIES, WHETHER EXPRESS OR IMPLIED, INCLUDING, BUT NOT LIMITED TO, THE IMPLIED WARRANTY OF MERCHANTABILITY AND FITNESS FOR A PARTICULAR PURPOSE, WITH REGARD TO THE PRODUCTS, PARTS AND ANY ACCOMPANYING WRITTEN MATERIALS.

To the maximum extent permitted by applicable law, OMNIFILTER shall not be liable for any damages whatsoever (including, but not limited to, loss of time, inconvenience, expenses, labor or material charges incurred in connection with the removal or replacement of the Water Filter Housing, special, incidental, consequential, or indirect damages for personal injury, loss of business profits, business interruption, loss of business information, or any other pecuniary loss) arising out of the use of or inability to use the defective products or parts, even if OMNIFILTER has been advised of the possibility of such damages.

OMNIFILTER's maximum liability under any provision of this Limited Warranty shall be limited to the amount actually paid for the Water Filter Housing.

NOTE: Because some states do not allow the exclusion or limitation of incidental or consequential damages, the above limitations or exclusions may not apply.

THIS WARRANTY GRANTS SPECIFIC LEGAL RIGHTS, AND OTHER RIGHTS MAY APPLY. SUCH RIGHTS VARY FROM STATE TO STATE.

For servicing under this warranty, return any defective part to YOUR DEALER within the five-year period referred to above.

SEE BELOW INDIVIDUAL WARRANTY AS IT PERTAINS TO YOUR OMNIFILTER PRODUCT.

5-YEAR: SFM2 Series C

Garantía Limitada De 5 Años

OMNIFILTER garantiza al comprador original (bajo uso normal): que los portafiltros de agua están libres de defectos de material y/o de mano de obra por un período de cinco (5) años a partir de la fecha de compra. Todo producto de reemplazo suministrado permanecerá libre de defectos de material y/o mano de obra por el tiempo restante del período original de garantía. Esta garantía no cubre: (1) los cartuchos filtrantes (2) los daños ocasionados por relámpagos u otras condiciones que estén fuera del control de OMNIFILTER (3) los defectos no comunicados durante el periodo mencionado anteriormente, (4) los artículos fabricados por otras empresas, (5) los problemas que surjan por no cumplir las instrucciones de OMNIFILTER, (6) los problemas y/o daños que surjan de actos de la naturaleza, abuso, mal uso, negligencia o accidente por parte de cualquier parte fuera de OMNIFILTER, (7) los problemas y/o daños que surjan en su totalidad o en parte debido a alteraciones, modificaciones, reparaciones o intentos de alteración, modificación o reparación por cualquier parte fuera de OMNIFILTER, (8) el incumplimiento de los códigos u ordenanzas que apliquen.

Si surgiera un defecto de fabricación y/o de material en un producto o pieza cubiertos por esta garantía, OMNIFILTER, a discreción propia, reparará o reemplazará el producto o la pieza defectuosos (OMNIFILTER pudiera considerar, de buena fe, la preferencia del cliente).

Todo producto que se reclame como defectuoso debe: (1) recibir un número de devolución RGA autorizado por OMNIFILTER antes de devolverse (2) incluir una prueba de la fecha de compra del producto o de la pieza (3) devolverse a OMNIFILTER, a costa del cliente y con los gastos de envío prepagados, antes de la fecha de vencimiento de la garantía, (4) estar acompañado de una carta que detalle el número de modelo, el número de serie (si lo tiene) junto con una explicación breve del problema.

DENTRO DEL LÍMITE MÁXIMO PERMITIDO POR LA LEY APLICABLE, OMNIFILTER RECHAZA TODA OTRA GARANTÍA, YA SEA EXPRESA O IMPLÍCITA, INCLUSO, PERO SIN ESTAR LIMITADA A, UNA GARANTÍA IMPLICADA DE COMERCIALIZACIÓN Y ADAPTABILIDAD PARA UN OBJETIVO EN PARTICULAR, CON RESPECTO A LOS PRODUCTOS, PIEZAS Y CUALQUIER MATERIAL ESCRITO QUE LE ACOMPAÑE.

Dentro del límite máximo permitido por la ley aplicable, OMNIFILTER no se hace responsable de ningún daño (incluso, pero sin limitarse a, la pérdida de tiempo, incomodidad, gastos, cargos de mano de obra o de materiales que pudieran ocurrir relacionados con la remoción o reemplazo del portafiltro de agua, daños especiales, incidentales, consecuentes, o indirectos debidos a lesión personal, pérdida de ganancia de negocios, interrupción de negocios, pérdida de información comercial, o cualquier otra pérdida pecuniaria) que surja del uso o de la incapacidad de usar los productos o las piezas defectuosos, incluso si se ha notificado a OMNIFILTER de las probabilidades de tales daños.

La responsabilidad máxima de OMNIFILTER bajo cualquier disposición de esta garantía limitada está limitada a la cantidad real pagada por el portafiltro de agua.

NOTA: Debido a que algunos estados no permiten la exclusión ni la limitación de los daños incidentes o consecuentes, las limitaciones mencionadas anteriormente pudieran no aplicar.

ESTA GARANTÍA BRINDA DERECHOS LEGALES ESPECÍFICOS, Y PUDIERAN APLICAR OTROS DERECHOS. TALES DERECHOS VARIAN DE ESTADO A ESTADO.

Para obtener servicio bajo esta garantía, devuelva toda pieza defectuosa a su DISTRIBUIDOR dentro del periodo de cinco años mencionado anteriormente.

VÉASE A CONTINUACIÓN LA GARANTÍA INDIVIDUAL PERTINENTE A SU PRODUCTO OMNIFILTER.

5-años SFM2 Serie C

Garantie Limitée De 5 Ans

OMNIFILTER garantie à l'utilisateur initial (sous conditions d'usage normal) que les boîtiers de filtre à eau sont exempts de vices de matière et de main d'œuvre pour une durée de 5 (cinq) ans à partir de la date d'achat. Tout produit de rechange fourni sera garanti contre les vices de matière et de main d'œuvre pour la durée restante de la garantie d'origine. Cette garantie ne couvre pas : (1) les cartouches filtrantes (2) les dégâts dus à la foudre ou autres événements indépendants de OMNIFILTER (3) les vices non signalés durant la période de garantie mentionnée ci-dessus (4) les articles fabriqués par d'autres sociétés, (5) les problèmes résultants du non suivi des instructions de OMNIFILTER, (6) les problème ou dégâts causés par des catastrophes naturelles, un mauvais traitement, une mauvaise utilisation, une négligence ou un accident causé par qui que ce soit autre que OMNIFILTER, (7) les problèmes ou dégâts résultants complètement ou en partie d'un changement, d'une modification, d'une réparation ou d'une tentative de changement, de modification ou de réparation par qui que ce soit autre que OMNIFILTER, (8) la non conformité aux règlements ou décrets en vigueur.

En cas de vice de matière ou de main d'œuvre sur un produit (ou une pièce) couvert par la garantie, OMNIFILTER, à sa seule discrétion, réparera ou remplacera le produit (ou la pièce) défectueux (OMNIFILTER peut prendre en compte, en toute bonne foi, la préférence du client).

Toutes les réclamations pour produits défectueux doivent : (1) en cas de renvoi, être autorisées par OMNIFILTER avec un numéro de renvoi, (2) inclure la preuve de la date d'achat du produit ou de la pièce (3) être renvoyées à OMNIFILTER avant la date d'expiration de la garantie au frais du client, en envoi prépayé, (4) accompagnées d'une lettre détaillant le numéro de modèle, le numéro de série s'il existe et une brève description du défaut.

DANS LES LIMITES PERMISES PAR LES LOIS EN VIGUEUR, OMNIFILTER NE RECONNAÎT AUCUNE AUTRE GARANTIE QU'ELLE SOIT EXPLICITE OU IMPLICITE, Y COMPRIS MAIS SANS Y ÊTRE LIMITÉ, TOUTE GARANTIE IMPLICITE QUE LE PRODUIT, LES PIÈCES OU LES DOCUMENTS ÉCRITS LES ACCOMPAGNANT SONT COMMERCIALISABLES ET QU'IL CONVIENT À UN USAGE PARTICULIER.

Dans les limites permises par les lois en vigueur, OMNIFILTER ne saurait être tenu pour responsable d'aucun dommage quel qu'il soit (y compris, mais sans y être limité, perte de temps, nuisance, frais, frais de main d'œuvre ou de matériaux engagés pour le démontage ou le remplacement du boîtier de filtre à eau, dommages directs ou indirects ou spéciaux liés à des blessures corporelles, pertes de bénéfices des sociétés, interruption de service des sociétés, perte de données commerciales ou autre perte pécuniaire) survenant à la suite de l'utilisation ou de l'impossibilité d'utiliser des produits ou des pièces, même au cas où OMNIFILTER aurait été avisé de la possibilité de tels dommages.

La responsabilité maximale de OMNIFILTER sous les dispositions de cette garantie limitée se borne au montant réel payé pour l'acquisition du boîtier de filtre à eau.

REMARQUE : Parce que certains états n'autorisent pas l'exclusion ou la limitation des dommages directs ou indirects, les limitations ou exclusions mentionnées ci-dessus ne s'appliquent pas forcément à vous.

CETTE GARANTIE VOUS DONNE DES DROITS SPÉCIFIQUES ET IL SE PEUT QUE VOUS AYEZ D'AUTRES RECOURS LÉGAUX. CES DROITS VARIENT D'ÉTAT À ÉTAT.

Pour faire effectuer des réparations couvertes par cette garantie, rapportez toute pièce défectueuse à VOTRE DISTRIBUTEUR durant la période de cinq ans mentionnée ci-dessus.

VOIR CI-DESSOUS LA GARANTIE INDIVIDUELLE SE RAPPORTANT À VOTRE PRODUIT OMNIFILTER

5-ans SFM2 Série C

To register your filter: go to
www.omnifilter.com/warranty_card.html

Para registrar su filtro: vaya a
www.omnifilter.com/warranty_card.html

Pour enregistrer votre filtre, suivez
www.omnifilter.com/warranty_card.html

IOWA Residents Only: Residentes de IOWA únicamente: Résidents de l'Iowa uniquement :

Store or seller's name/Nombre de la tienda o del vendedor/Nom du magasin ou du vendeur

Address/Dirección/Adresse

City/Ciudad/Ville

State/Estado/Province

Zip/Código postal/Code postal

Telephone/Teléfono/Téléphone

Seller's Signature/Firma del vendedor/Signature du vendeur

Date/Fecha/Date

Customer's Signature/Firma del cliente/Signature du client

Date/Fecha/Date