

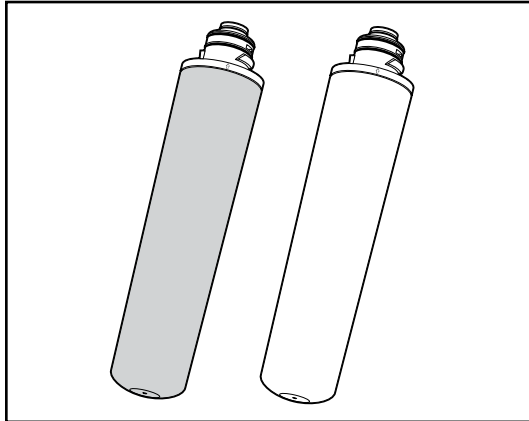

293 Wright St. • Delavan, WI 53115

Phone: 800.937.6664

www.omnifilter.com



**Models 800R Series A and I100R Series A
Quick-Change Water Dispenser/
Icemaker Water Filter
Replacement Cartridge**

INSTALLATION INSTRUCTIONS

Modelos 800R Serie A y I100R Serie A

**Filtro de agua de cambio rápido Quick
Change para la máquina de hielo o el
dispensador de agua
Cartuchos de Repuesto**

INSTRUCCIONES DE INSTALACIÓN

Modèles 800R Série A et I100R Série A

**Filtre à eau pour appareil à glaçons /
robinet de porte de réfrigérateur
Cartouches de Rechange**

CONSIGNES D'INSTALLATION

OPERATING SPECIFICATIONS

Replacement Cartridge	System	Filter Capacity
800R	R800	2,500 gallons (9,460 L)
1100R	R1100	500 gallons (1,890 L)

ESPECIFICACIONES DE FUNCIONAMIENTO

Cartuchos de Repuesto	Sistema	Capacidad del Filtro
800R	R800	9,460 L (2,500 galones)
1100R	R1100	1,890 L (500 galones)

CARACTÉRISTIQUES DE FONCTIONNEMENT

Cartouches de Remplacement	Système	Capacité du Filtre
800R	R800	9 460 L
1100R	R1100	1 890 L

PRECAUTIONS

⚠ WARNING Do not use with water that is micro-biologically unsafe or of unknown quality without adequate disinfection before or after the system. Systems certified for cyst reduction may be used on disinfected waters that may contain filterable cysts.

⚠ CAUTION Filter must be protected against freezing, which can cause cracking of the filter and water leakage.

NOTE: The contaminants or other substances removed or reduced by this water treatment device are not necessarily in your water. Filter must be maintained according to manufacturer's recommendations, including replacement of filter cartridges.

PRECAUCIONES

⚠ ADVERTENCIA No lo utilice con agua que sea microbiológicamente peligrosa o de calidad desconocida sin usar una desinfección adecuada, antes o después del sistema. Los sistemas certificados para la reducción de quistes pueden usarse en aguas desinfectadas que pudieran contener quistes filtrables.

⚠ PRECAUCIÓN Debe proteger el filtro contra la congelación, la cual puede causar resquebrajaduras en el filtro y pérdida de agua.

NOTA: Los contaminantes u otras sustancias eliminadas o reducidas por este dispositivo de tratamiento de agua no están necesariamente en su agua. El filtro debe mantenerse de acuerdo a las recomendaciones del fabricante, incluso el reemplazo de los cartuchos filtrantes.

PRÉCAUTIONS À PRENDRE

⚠ AVERTISSEMENT N'utilisez pas le filtre avec de l'eau qui est micro biologiquement impropre à la consommation ou de qualité inconnue sans une désinfection correcte avant ou après le système. Les appareils homologués pour la filtration des parasites peuvent être utilisés sur des eaux désinfectées qui peuvent éventuellement contenir des parasites filtrables.

⚠ ATTENTION le filtre doit être protégé contre le gel, car il risque de se fissurer et de provoquer une fuite d'eau.

REMARQUE : Les contaminants et autres substances enlevées ou réduites par ce système de traitement d'eau ne se trouvent pas forcément dans votre eau. Il faut suivre les conseils du fabricant pour l'entretien du filtre et le remplacement des cartouches.

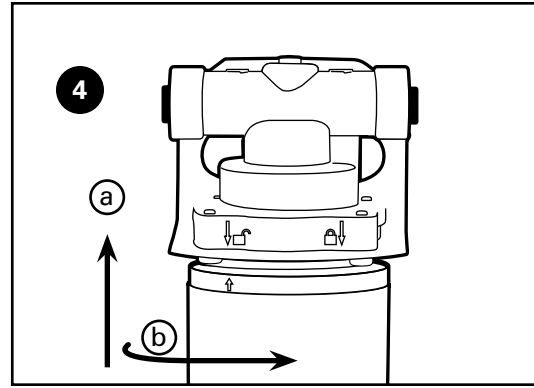
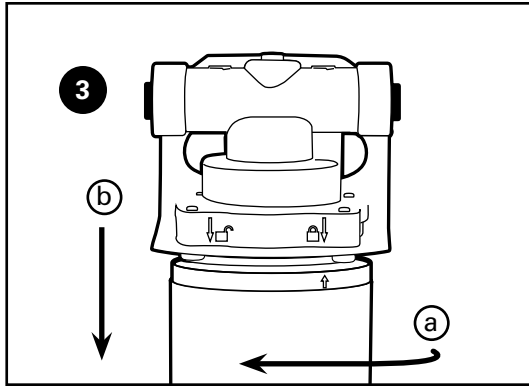

INSTRUCTIONS FOR 800R, 1100R FILTER REPLACEMENT

1. Turn off water supply to the filter and dispense water from refrigerator door until water flow stops to relieve pressure.
2. Place a towel under the system to catch drips.
3. (a) Turn arrow ↑ from locked position ⚡, to unlocked ⚡ on head and (b) remove cartridge.
4. (a) Line up arrow ↑ with unlocked position on head and insert cartridge. (b) Turn to locked position ⚡.
5. Turn on water and check for leaks. If leaks are found, see *Troubleshooting* section in system manual, or call OMNIFILTER Customer Service at 800.937.6664.
6. **NOTE:** A water cartridge may contain carbon fines (very fine black powder). This will be released during your initial flushing.
7. Flush water through water faucet, t-flush valve or refrigerator door for 5 minutes to remove carbon fines. Check for leaks before leaving installation.

For further operating, installation, parts or maintenance assistance: Call OMNIFILTER Customer Service at 800.937.6664.

INSTRUCCIONES PARA EL CAR- TUCHO DE REPUESTO 800R, 1100R

1. Para aliviar la presión, corte el suministro de agua al filtro y saque agua por la puerta del refrigerador hasta que se detenga.
2. Ponga una toalla bajo el sistema para captar los goteos.
3. (a) Gire la flecha ↑ en el cabezal de la posición cerrada ⚡ a la posición abierta ⚡ y (b) saque el cartucho.
4. (a) Alinee la flecha ↑ con la posición abierta del cabezal y introduzca el cartucho del filtro. (b) Gírela a la posición cerrada. ⚡.
5. Abra el suministro de agua y compruebe que no haya pérdidas. Si hay pérdidas, vea la sección Localización y Solución de Problemas en el manual del sistema o llame al Departamento de Servicio al Cliente de OMNIFILTER al 800.937.6664.
6. **NOTA:** Un cartucho de agua potable puede contener partículas finas de carbono (polvo negro muy fino). Éstas se desprenderán cuando descargue agua al principio por el filtro.
7. Deje correr el agua por el grifo de agua, la válvula de drenaje o la puerta del refrigerador durante 5 minutos para eliminar las partículas finas de carbón. Compruebe que no haya pérdidas antes de dejar la instalación.

Para obtener más información sobre el funcionamiento, instalación, mantenimiento, piezas o asistencia: Llame al Servicio al Cliente de OMNIFILTER al 800.937.6664

INSTRUCTIONS POUR LE REMPLACEMENT DU FILTRE 800R, 1100R

1. Coupez l'arrivée d'eau au filtre et dépressurisez le système en faisant couler l'eau au robinet de la porte du réfrigérateur jusqu'à ce qu'elle s'arrête.
2. Placez une serviette sous le système pour capter les fuites d'eau.
3. (a) Tournez la flèche ↑ pour la faire passer de la position ⚡, verrouillée à la position ⚡ déverrouillée sur la tête et (b) enlevez la cartouche.
4. (a) Alignez la flèche ↑ flèche sur la position déverrouillée de la tête et enfoncez la cartouche. (b) Tournez pour mettre à la position verrouillée. ⚡.
5. Ouvrez l'eau et vérifiez qu'il n'y a pas de fuites. Si des fuites sont détectées, reportez-vous à la section Dépannage dans le manuel du système ou appelez le service clientèle d'OMNIFILTER au 800.937.6664.
6. **REMARQUE :** Il se peut qu'une cartouche pour eau potable contienne de fines particules de carbone (poudre noire très fine). Ceci sera libéré lors du premier rinçage.
7. Rincez en faisant couler l'eau par le robinet, le robinet évier de vidange ou le robinet de la porte du réfrigérateur pendant 5 minutes pour éliminer les fines particules de carbone. Vérifiez qu'il n'y a pas de fuites avant de partir.

Pour tout autre renseignement concernant le fonctionnement, l'installation ou l'entretien : Appelez le service à la clientèle d'OMNIFILTER en composant le : 800.937.6664

For further operating, installation, maintenance, parts or assistance:
Call OMNIFILTER Customer Service at 800.937.6664

Para mayor información sobre la operación, instalación o el mantenimiento:
Llame al Servicio al Cliente de OMNIFILTER: 800.937.6664

Pour de tout autre renseignement concernant le fonctionnement, l'installation ou l'entretien :
Appelez le service à la clientèle en composant le : 800.937.6664